

二〇二六年度 聖セシリア女子高等学校 入学試験問題

国語

注意事項

- 一、問題は一～四まで、十四ページあります。
- 二、解答はすべて解答用紙に書きなさい。
- 三、解答するときは、なるべく漢字を使用しなさい。

受験番号

氏名

一、次の文章を読み、後の問いに答えなさい。(ただし、出題の都合上、本文の漢字をひらがなに改めた箇所があります。)

主人公の松岡聡一は終戦後、大学を中退して鉄道技術研究所の設計班で働くことになった。そこで戦時中、海軍にいた木崎という班長と出会う。かつて海軍で飛行機の設計に携わっていた木崎は、新しい電車の開発を考えていた。聡一にその電車開発のための木の模型を作るよう指示を出し、その模型をもとに風洞実験(この場合は電車の風の抵抗を測定する実験)が行われた。実験は成功し、一定の成果が得られたことから、聡一は木崎にほめられる。新しい電車に関する周囲の無理解をよそに、開発が進められていく。本文は実験後に二人が会話をする場面で、木崎から戦争に行ったかどうかを問われ、聡一が返事をためらっているところから始まる。

木崎の言葉に聡一は不意打ちを食らった。

「……」

胸に切りつけられたような痛みが走った。戦争に行っていないこと、負⁷い目を捨て去ることはできない。戦争は多大な損失を生み出した。人も物も心もずたずたにした。なのに、まったく正当性を見出せなくなってもなお、行けなかった事実が、聡一を責めることがある。「役立たずめ」と。志願したものの視力が悪く、兵^a役にはつげなかった。明るい性質の聡一のこと、当時は仕方ないとあきらめたものの、傷^①がすっかり消滅したわけではなかった。戦後の再生のために使命を見出してからも、ふと思いつくことがある。戦死した父や、少年兵となったまま帰ってこなかった友人たちのこと。そのたび胸が痛む。

「……行っていません。私は視力が悪いので、徴兵検査に、……受かりませんでした」

出しづらいつころから、必死に言葉を絞り出す。すると木崎の表情はどこか柔らかくなった。

「そうか。それはよかった」

「よかったですか」

② ずがるような声が出た。聡一が物心ついたときには日本は戦争をしており、子どもたちはみな、日本の勝利を祈る軍国少年少女だった。聡一も例外ではなかった。戦いに参加して手柄を上げることこそ、人生の目的であると信じていたから、父が出征したときも誇らしかった。いつかは自分も思っていた。

それだけに、成しえなかったとき、聡一は大いに傷ついた。自己嫌悪と劣等感にさいなまれたばかりではない。近所の人が「役立たず」だと噂をしているのも聞いた。

けれども木崎は、そんな自分に「よかった」と言ってくれているのだ。

「よかったですか」

もう一度たずねてしまう。

「ああ、よかった。私は情けなかったよ」

「え？」

にわかには理解できない発言を追いかけけるように、聡一も足を速めて追いついた。東京帝国大学を出て海軍航空技術^{しな}廠に入り、^bハクゲキ機をつくったエリート中のエリートである木崎に、情けないことなどあるのだろうか。戦争に敗れたことだろうか。

だが、木崎の答えは違っていた。

「本当に情けなかった。こんなに大勢の人が死ぬのなら、軍用機などつくらなければよかったと思った。設計などしなければよかったという思いがこみ上げて、やりきれなかった。できるものなら、自分の過去を消し去りたい」

聡一は戸惑った。

「でもそれは」

必死で言葉を探す。

「仕方なかったことではないですか。木崎さんの責任ではないですよ」

そうとしか言いようがない。日本は戦争をしていたのだ。その中で木崎は職務を全うしただけだ。

「しかし、私のやったことが重大な結果を生んでしまったんだよ」

木崎は言った。静かだけれど氷のナイフのような鋭い声だった。

「……」

聡一は押し黙る。

「私を持ちうる技術のすべてを投じてつくった飛行機で、若いパイロットたちが死んでいった。皮肉なことだよ。もつと速く、もつと強くが、パイロットの命の危機を高めることになってしまったんだ。速く敵地に着くために軽くした機体が、戦士を危険に近づけることになった。特に、物資がソアクになった末期の機体はひどいものだった」

吐き出すように言葉をつなぐ木崎の声は震えていて、聡一は恐ろしいような気持ちになる。

「……そんな」

なんとかかひていしなげればと思うが、ふさわしい言葉が出てこない。自分の中にはないのだ。

「木崎さんは悪くないです」

同じ言葉だけが聡一の口元を上滑りした。

「……すまない」

もどかしい聡一の心中をおもんばかるように、木崎は首を振った。

「きみに聞かせるような話ではなかったね」

諦めるように言いながら、木崎は口角を無理に上げた。

「私はだから、鉄道技術研究所へ来たのだ」

骨の通った声で言う。

「鉄道総局で新しい列車を開発するという話を聞いたときは、これだと思った。飛行機や船では他国との戦争に使うことになりうる。だが、国内の陸を走る鉄道ならば、その心配はない。私は平和な乗り物をつくりたかった。戦いを生み出さない、美しく安全な希望の乗り物をだ。自分の残りの人生は、戦後のフツコウのために、そして平和のために捧げようと思った」

改めて誓いを立てるように言い、木崎は月を仰いだ。だが、すぐに目を伏せた。自分には上を向くことも許されていないのだというように、聡一はたまらなくなる。

戦争は、人の命だけではなく誇りやアイデンティティまでえぐり取るのだ。

「手伝います」

宣言するように言うと、聡一自身も今、やっと許されたような気になった。長く苦しんでいた自己嫌悪と劣等感から、抜け出せるかもしれない。いや、抜け出したい。

「平和を運ぶ乗り物をつくりたいです」

まっすぐに木崎を見つめると、木崎もまたずっと視線を上げた。受諾なのかキョヒなかわからないさみしそうな目をしていたが、歩き出した背中はしゃんと伸びていた。聡一も続く。

「私も戦争で失われたものを取り返したいと思って研究所に来ました。たくさんの人や物も失われてしまっただけで、なくなった後には、必ず生まれるものがあるはずですよ」

「……」

木崎の大きくて鋭い目が聡一を捉えた。

「すみません。生意気なことを言いました」

「いや」

木崎は少し笑った。穏やかな笑顔だった。

「一緒に美しい列車をつくらう」

空地にひしめくバラックが月明かりに照らされていた。

(まはら三桃「零から0へ」ポプラ社)

問一 二重傍線 a s e のひらがなは漢字に直し、漢字は読み方を答えなさい。

問二 波線ア、エの言葉の意味としてふさわしいものを次から選び、それぞれ番号で答えなさい。

ア「負目目」

- 1 物事に対して意欲がわかずあきらめること
- 2 他の人に対して頭が上がりあわてること
- 3 負けた感じにおそれ自信が持てないこと
- 4 申し訳ない気持ちで心に負担を感じる事

イ「さいなまれた」

- 1 不意の出来事に戸惑いをかくせないこと
- 2 苦しめられたり、悩まされたりすること
- 3 複数の苦しみが同時におそってくる事
- 4 自分の予想を超え深く傷つけられること

ウ「もどかしい」

- 1 心の整理がつかず戸惑ってしまうこと
- 2 解決の糸口が見えず困ってしまうこと
- 3 考えがまとまらず混乱してしまうこと
- 4 思い通り物事が進まずじれったいこと

エ「おもんばかる」

- 1 相手に配慮して、自分の言動を控えめにすること
- 2 相手に優しく接して、救いの手を差し伸べる事
- 3 相手の思いや状況に心をめぐらせ、思いやること
- 4 相手が分かりやすいように、丁寧に説明すること

問三 傍線①「傷」とはこの場合、どういうことを言ったものか、四十字以内で答えなさい。

問四 傍線②「すがるような声が出た」理由として最もふさわしいものを次から選び、番号で答えなさい。

- 1 聡一の厳しい状況について木崎は一定の理解を示してくれているため、上司に対する信頼感が生じ始めているから。
- 2 聡一は胸が痛む切実な話をしているのに木崎はそれを受け流しており、その薄情さに聡一はあきれてしまったから。
- 3 聡一の必死の訴えにも全く耳を貸そうとしない木崎の本心が分ならず、新たに不審感すら生じてしまっているから。
- 4 聡一は戦争に行けなかったことを肯定する木崎の真意がつかめず、その意図を知りたいような気持ちでいるから。

問五 傍線③「私は情けなかったよ」について、木崎が感じている「情けなき」の内容として最もふさわしいものを次から選び、番号で答えなさい。

- 1 優秀な学校を出て自分の全てを投じて設計した軍用機によって、図らずも大勢の人を死に追いやってしまったこと。
- 2 エリートの中でも優秀であった自分ですら、結局は戦争に負けてしまうような飛行機の設計しかできなかったこと。
- 3 せっかく大学を出たのに視野が狭かったために飛行機の設計に専念するにとどまり、戦争にも負けてしまったこと。
- 4 戦争に加わるとどうなるかは予想できたはずなのに、無意識に軍用機の製造こそ正義だと信じてしまっていたこと。

問六 傍線④「氷のナイフのような」という表現の特徴を説明したものととして最もふさわしいものを次から選び、番号で答えなさい。

- 1 物事をよくも悪くも純粹かつ明確に捉えようとする木崎の鋭い感性を表している。
- 2 木崎の強い後悔の念や自分自身の過去を強くひいていする激しい表現となっている。
- 3 鋭利な刃物によって、過去の汚点をさらけ出したいという願いが込められている。
- 4 冷静に考えられる今、過去の過ちを心から反省しようとする謙虚さが表れている。

問七 傍線⑤「恐ろしいような気持ちになる」というのはなぜか、次の空欄を埋める形で答えなさい。ただし、空欄Ⅰ、Ⅱは本文より指定字数で抜きだし、空欄Ⅲは指定字数内で考えて答えること。

聡一は、木崎さんが

Ⅰ 七字

ために

Ⅱ 十六字

Ⅲ 四十字以内

ことについて、それは仕方のないことだから。

問八 傍線⑥「戦争は、人の命だけではなく誇りやアイデンティティまでえぐり取るのだ」というのはどういうことか、最もふさわしいものを次から選び、番号で答えなさい。

- 1 戦争は全てのものを傷つけてしまうため、元々その人が持っていた長所が奪われ人格が変わってしまうということ。
- 2 戦争とは、戦後に再出発をしようとする人間の生きる気力や意欲をも奪いかねないものとなってしまふということ。
- 3 戦争は、戦時中だけではなく、その前後も人間の心身を傷つけて、思考を停止させてしまうものであるということ。
- 4 戦争による混乱は本来の人間性を奪い去ってしまうため、人は知らないうちに誤った判断をさせられるということ。

問九 傍線⑦「空地にひしめくバラックが月明かりに照らされていた」という情景描写が表現している内容として最もふさわしいものを次から選び、番号で答えなさい。

- 1 聡一と木崎とが志を一つにし、これから力を合わせて「平和を運ぶ乗り物」開発に取り組む希望が表されている。
- 2 聡一と木崎を始めとして、同じ志を持った多くの人たちが、夜遅くまで熱心に働く意欲や意気込みを表している。
- 3 人間と「空地にひしめくバラック」とが対照的に表現され、聡一たちが大仕事を成しえる可能性を示している。
- 4 輝くばかりの月明かりにより浮かび上がった「空地にひしめくバラック」が今後の主役となることを暗示する。

問一 二重傍線 a ~ e のひらがなは漢字に直し、漢字は読み方を答えなさい。

問二 空欄 (ア) (イ) (オ) に入る語としてふさわしいものを次から選び、それぞれ番号で答えなさい。

- 1 ところで
- 2 けれども
- 3 あるいは
- 4 たとえば
- 5 だから
- 6 そして

問三 空欄 A ~ C に入る語としてふさわしいものを次から選び、それぞれ番号で答えなさい。

- 1 典型
- 2 現実
- 3 精神
- 4 両義
- 5 科学
- 6 哲学

問四 傍線①「意味の組織を編むというのは、じつは意味になりえた別の何かを隠すというかたちでしかなくない」とはどういう意味か、最もふさわしいものを次から選び、番号で答えなさい。

- 1 物事を捉えるとき、すべての事柄や事項を網羅して意味づけすることなどできないため、論理的に取捨選択をしつつ意味づけを行うということ。
- 2 物事の全体像の意味づけをするとき、人間は本心を知れないためにどうでもいいことを前面に出し、大切なことを隠す傾向にあるということ。
- 3 ある物事の意味づけを本人なりにするとき、人は常に自分にとって不都合なことを意識的に省略して表現しようとしてしまうものだという。
- 4 あることを本人にとって有意義な意味づけをして捉えるとき、それ以外のことを意識しなかつたりないものとして無視しようとしたりすること。

問五 傍線②「その真理はいまあきらかに『われ』の側にある」とはどういうことか、最もふさわしいものを次から選び、番号で答えなさい。

- 1 ことがらには一つの真理しかないのだが、その真理を認定する主体こそ自分であるということ。
- 2 真理は人の都合で決まるものではないため、自分がそれを受け入れるしかないものだという。
- 3 一つしかない真理も人によって捉え方が異なるため、受け取る人ごとに真理も変わるということ。
- 4 真理は相対的なものではないため、ある人の捉えた真理は人間の真理と言ってもよいということ。

問六 傍線③「理解はジグザグに進んでゆくほかない」とはどういうことを答えなさい。

問七 傍線④「自分が置かれている状況をわかりやすい論理にくるんでしまおうとする」とはどういうことか、次の空欄を埋める形で答えなさい。ただし空欄Ⅱは指定字数で本文より抜きだし、ⅠとⅢは指定字数以内で考えて答えること。

Ⅰ 十字以内

に対して

Ⅱ 十六字

ことよって

Ⅲ 十五字以内

とすること。

問八 次のうち、本文の趣旨に合致しているものを一つ選び、番号で答えなさい。

- 1 わからないものに囲まれているとき、答えはなかなか出せないものかも知れないし複数の答えがある場合もあるから、慎重に答えを出すことが大事だ。
- 2 答えがすぐに出せない問題ほど人生にとって意義深いものであるため、そのような問題に直面したときには生き方が変わる大きなチャンスである。
- 3 若者は大人のロジックを正確にコピーして主張することがあるが、本来的には自分たちが切実に感じていることを論理的に主張することが必要である。
- 4 「理解」には多様な位相があり、人間にも様々な価値観があるため、それを一つの言葉で定義することはできないが、それでも問い続けていくべきだ。
- 5 正解のない問題に対応するには分からないことに自覚的であるという本物の知恵が必要なため、自分が分かっている範囲を知ることが一番大切である。

三、次の会話は、地球温暖化についてクラスで話し合いをしているものです。これを読んで後の問いに答えなさい。

先生 地球温暖化と言われて久しいけれど、昨年の夏は本当に暑かったですね。半年前の暑い夏を思い出しながら、みんなで話し合いをしていきましょう。

Aさん ちょっと前なら、三十度を超す真夏日が続くだけでニュースになったけれど、昨年は、三十五度を超す猛暑日が続いて、連日のように熱中症で搬送される方がでた、と報道されていましたよ。

Bさん いやいや、それどころか、四十度に迫る地点すらたくさんあったみたいです。びっくりしたのは北海道でも気温三十五度を超す日があったということ。これは（ ）と言うしかない。

Cさん 農業・漁業にも多大な影響が出てしまうとニュースで言っていました。生態系の変化、電力需要や水資源の供給などの問題も出てきそうです。本当にこれは（ ）問題です。

先生 ^② まだ寒い冬のうちに、対策を考えておかなければならないね。

問一 傍線①「れる」について、(1)その意味と、(2)同じ用法で使われているものをそれぞれ選び、番号で答えなさい。

(1)意味 …… 1 自発 2 可能 3 尊敬 4 受身

(2)用法 …… 1 先生が話されたことは、子どもの頃は分からなかったが今はよく分かる。
2 この曲を聴くと、小学生のころの運動会が思い出されてなつかしくなる。
3 京都への修学旅行で得られたたたくさんのことを、ノートにまとめておく。
4 図書館で読みたかった書物を探したが、他の人に借りられたあとだった。

問二 Bさんの発言の空欄部分に入れることができる四字熟語を次から二つ選び、番号で答えなさい。

1 空前絶後 2 朝令暮改 3 用意周到 4 絶体絶命 5 五里霧中 6 前代未聞

問三 Cさんの発言の空欄部分に入る表現として最もふさわしいものを次から選び、番号で答えなさい。

1 腹の立つ、感情的な 2 腰の重い、現実的な 3 足が出る、多角的な 4 頭の痛い、火急的な

問四 傍線②「まだ寒い冬のうちに、対策を考えておかなければならないね」について、次の(1)～(4)の問いに答えなさい。

- (1) この文の文節の数を数字で答えなさい。
- (2) この文の単語の数を数字で答えなさい。
- (3) この文の中に四つある用言のうち、二番目の用言をそのまま抜き出して答えなさい。
- (4) この文の中に一つだけある形容詞の活用形を答えなさい。

四、次の古文は、「宝物集」という作品の一節です。これを読んで後の問いに答えなさい。なお、問題の都合上、本文には一部省略したり、原文とは異なる表記としていたりするところがあります。

「そもそも、人のためには、何か第一の宝にてははべる」といふ者あんなれば、まことに、何か宝にてあらん、とおもふほどに、そばよりさしいでて、人の身には、隠れ糞カウとまうすものこそよき宝にてははべりぬべけれ。食物、着物ほしくは、心に任せて取りてむといふめれば、そばなるもの声にて、暗がりよりまうす様、物をねがはんには、いかでか人の物をとらむとは申すべき。申さば盗人にこそはべるなれ。されば、打ち出の小槌ウチデノコヾとまうす物こそ、よき宝にははべりぬれ。ひろからん野にまかりて、居よからん家や、おもはしからん妻や、つかひよからん従者、馬、車、食物、着物心に任せて打ちいだしてはべらんは、人の物もとらで、よくはべるべしといへば、またそばなるものさしいでて、打ち出の小槌はめでたき宝にてははべりぬべけれども、口惜しきことの一つはべるなり。よろづの物ども打ちいだして、たのしくゐたるほどに、鐘の声を聞きつれば、打ちいだしたる物、こそこそ失することのはべるなり。

問一 二重傍線部ア「いふ」、イ「おもふ」、ウ「まうす」をそれぞれ現代仮名遣いに直して答えなさい。

問二 傍線①「人のためには、何か第一の宝にてははべる」について、次の(1)、(2)の問いに答えなさい。

(1) この部分の現代語訳として最もふさわしいものを次から選び、番号で答えなさい。

- 1 宝物というのは、人間からすれば本当に必要なものでしょうか
- 2 人間のために、何かしらの大切な宝物をもって参りましょうか
- 3 人間にとって、一番の宝ものというのは何でございましょうか
- 4 人間に役立つ一番始めに手に入れるべき宝物とは何でしようか

(2) この質問に対して、何人の人が会話に加わっているか、漢数字で答えなさい。

問三 傍線②「心に任せて取りてむ」とはどういうことを言っているか、次から最もふさわしいものを選び、番号で答えなさい。

- 1 隠れ糞を身にまよえれば自分の姿が見えなくなるために、欲しいものが何でも自由に手に入るということ。
- 2 隠れ糞を着れば寒さはしのげるので、あとは食物だけ何とかすれば生きていくことができるということ。
- 3 隠れ糞を持つと不思議な力が備わるため、自分の心で想像している物が自然と集まってくるということ。
- 4 隠れ糞を入手すると人間を超越した存在となるため、食べ物や着るものに気を遣わずにすむということ。

問四 傍線③「居よからん家や、おもはしからん妻や、つかひよからん従者、馬、車、食物、着物」というのは、どのようなことを示した例と言えるか、次から最もふさわしいものを選び、番号で答えなさい。

- 1 自分にとつて都合がよかつたり快適さを味わえたりする様々なもの
- 2 自分のことを慕い、常に味方となってくれるような周りの人的環境
- 3 自分が生きていくうえで必要不可欠とされる生活上の様々な備品類
- 4 人間の衣食住に必要とされる品の中で自分にとって意味のあるもの

問五 傍線④「人の物もとらで、よくはべるべし」の部分で現代語訳しなさい。

問六 本文では宝物として、「隠れ糞」と「打ち出の小槌」の例が挙がっているが、どちらも欠点がある。それぞれのどのような欠点があるのかを答えなさい。

一 (三五点)

- ⑤ 問一 a へいえき b 爆撃 c 粗悪 d 復興 e 拒否 (各一点)
 ④ 問二 ア 4 イ 2 ウ 3 エ 3 (各一点)
 ④ 問三 戦争で手柄を上げるといふ目的を達成できなかった聡一が強く抱いた自己嫌悪や劣等感。(四十字)

- ⑦ 問七
 ③ 問六
 ③ 問五
 ③ 問四

I 職務を全うした
 II 若いパイロットたちが死んでいった
 III 自分の考えを変えようとせず、かたくなに自身を責め、責任を一身に背負っている
 (三十七字)

- ③ 問九
 ③ 問八

二 (三五点)

- ⑤ 問一 a 抑(え) b 承服 c ほんろう d 格闘 e あらが(い) (各一点)
 ⑤ 問二 ア 6 イ 5 ウ 2 エ 4 オ 3 (各一点)
 ③ 問三 A 4 B 6 C 1 (各一点)
 ③ 問四
 ③ 問五
 ⑤ 問六

1 4
 何かを理解しようとするとき、時間が解決することもあるとあれば、反対に時間が進むにつれ逆に理解の根拠がくずれることなどもあるということ。

- ③ 問七
 I 正解のない重要な問題(十字)
 II わかりやすい物語にすぐに飛びつく
 III 安易に答えを得て安心しよう(十三字)
 ③ 問八

三 (二〇点)

- ② 問一 (1) 4 (2) 2 (各一点)
 ② 問二 1・6 (各一点)
 ② 問三 4 (2) 16 (3) 考え (4) 連体形 (各一点)
 ④ 問四

四 (二〇点)

- ③ 問一 アいう イおもう ウもうす (各一点)
 ④ 問二 (1) 3 (2) 三人 (各二点)
 ③ 問三 1
 ③ 問四 1

1 人の物を盗むわけではないのでよいのでございましょう。
 隠れ蓑は人の物を盗むことがあり、打ち出の小槌は出した物がある時間になると消えてしまう点。

注意事項：

1. 問題は〔I〕～〔VI〕まで、6ページあります。
2. 解答はすべて解答用紙に記入ください。

受験番号		氏名	
------	--	----	--

2026年度 聖セシリア女子高等学校 入試問題 英語 (問題用紙)

[I] 日本文を参考にして、(①)～(⑭)に入る最も適切な1語をそれぞれ答えなさい。

(1) ケンはミカと同じくらい速く走ります。

Ken runs (①) (②) as Mika.

(2) 名古屋城は1612年に建てられました。

Nagoya Castle (③) (④) in 1612.

(3) これはなんて難しい問題でしょう。

(⑤) a (⑥) question this is!

(4) 彼はギターを弾きますよね。

He plays the guitar, (⑦) (⑧)?

(5) 私はパソコンかテレビのどちらかがほしいです。

I want (⑨) a computer (⑩) a TV.

(6) 彼はその映画を一度も見たことがありません。

He has (⑪) (⑫) the movie.

(7) 東京には訪れるべきたくさん場所があります。

There are many places (⑬) (⑭) in Tokyo.

[II] 次の各組の文がほぼ同じ意味になるように、(①)～(⑭)に入る最も適切な1語をそれぞれ答えなさい。

(1) Mr. Sato has a lot of books written by famous authors.

Mr. Sato has a lot of books (①) (②) written by famous authors.

(2) Ryo is taller than any other student in his class.

Ryo is (③) (④) student in his class.

(3) My dream is to be a doctor.

I (⑤) (⑥) be a doctor.

(4) I lost my key. I don't have it now.

I (⑦) (⑧) my key.

(5) He was so kind that he helped me.

He was kind (⑨) (⑩) help me.

(6) Yurika didn't say a word and went out of the room.

Yurika went out of the room (⑪) (⑫) a word.

(7) I want to go to her concert today, but I can't.

I (⑬) I (⑭) go to her concert today.

[Ⅲ] 次の(1)～(6)の英文の()に入る最も適切な1語を答えなさい。ただし、答えはすべて()内に指示された文字で書き始めなさい。()内の_はそのあとの文字数を示しています。

- (1) A (p _ _ _ _ _) is a person who is travelling in a car, bus, train, plane, or ship. He/She is not driving it or working on it.
- (2) A (g _ _ _ _) is an area of land next to a house. It has flowers, grass, and other plants.
- (3) A (b _ _ _ _) is a connecting structure that is built over a road, railway, river so that people or vehicles can cross from one side to the other.
- (4) A (f _ _ _ _ _) is a building where goods are made.
- (5) A (m _ _ _ _ _) is a building in which objects of artistic, cultural, historical or scientific interest are kept and shown to the public.
- (6) A (t _ _ _) is a car with a driver that you pay to take you somewhere.

[Ⅳ] 以下の対話文を読んで、それぞれの問いに答えなさい。

- (1) 対話文の後の質問に対する最も適切な答えをア～エの中から1つずつ選び、記号で答えなさい。

- ① A : Hi, Rin. You look happy today.
 B : Yes. I got a letter from my cousin in Canada.
 A : That's nice. What did she write about?
 B : She wrote about her new school.

Question : Why is Rin happy?

- ア Because she went to Canada.
 イ Because she met her cousin.
 ウ Because she got a letter from her cousin.
 エ Because she started a new school.

- ② A : Mom, I'm going to the park to play basketball with Ryota and Akira.
 B : Not today, Tom. You've been sick, so you should stay at home today.
 A : I feel fine now. Come on. Please?
 B : I'll let you play a video game, but you can't go out today.

Question : What does Tom want to do?

- ア Visit his sick friend.
 イ Play a video game at his house.
 ウ Go to the park to eat lunch.
 エ Play basketball with his friends.

(2) 次の対話文中の(①)～(③)に入る最も適切なものを、下のア～キの中から1つずつ選び、記号で答えなさい。

A : Hello, how can I help you today?
 B : Hi. My smartphone stopped working this morning. (①)
 A : I see. Can I take a look at it?
 B : Sure. I've never had any problems with it before.
 A : (②)
 B : I tried to open an app, but the screen froze and wouldn't respond.
 A : Did you try turning it off and on again?
 B : Yes, several times, but it still doesn't work.
 A : How long have you had this smartphone?
 B : (③)
 A : I understand. I'll check it and let you know what's wrong.

ア You showed me how to use it
 イ What were you doing when it stopped?
 ウ I'll try to fix it.
 エ Where did you buy it?
 オ My other smartphone is at home.
 カ I don't know what's wrong with it.
 キ It's only five months old.

[V] 次の英文とグラフを参考にして、会話文中の(①)～(⑤)に入る最も適切なものを、それぞれア～エの中から1つずつ選び、記号で答えなさい。

Ken: Hi, Miho. This is the results of a *survey about the favorite foods or drinks for foreigners in Japan in 2000 and 2023. I asked 5,200 foreigners in 2000 and 2023.
 Miho: Oh, that's interesting! Sushi is (①) in all the foods.
 Ken: Yeah! But the amazing point is that tempura is (②) the same in total.
 Miho: I see. By the way, *natto* is (③) popular than any other food.
 Ken: Right. A lot of tourists from abroad try to eat *natto*, but they dislike it because of its smell.
 Miho: I can understand. But *natto* is a traditional food for the Japanese. So, I hope they will like it.
 Ken: Yes, I agree with you. Anyway, look at the noodles. In 2003, ramen is (④) 2000.
 Miho: I like ramen too. I especially like miso soup.
 Ken: Oh, nice choice! I like *tonkotsu* soup. I have a favorite ramen shop. Sometimes, let's go to the shop with me, Miho.
 Miho: Thank you, Ken. I look forward to going there. I can't wait.
 Ken: Yeah! Interestingly, (⑤) sake and Pocari Sweat ranked low.
 Miho: Yes, right! Why is Pocari Sweat ranked low?
 Ken: For foreigners, they have an image of drinking sweat. So, they don't like that.
 Miho: I see. Thank you for telling me so many things.
 Ken: You're welcome.

[語注] *survey 調査、アンケート

Foods and Drinks	2000	2023	Total
Sushi	920	801	1,721
Tempura	830	890	1,720
<i>Sukiyaki</i>	722	711	1,433
Ramen	700	700	1,400
<i>Udon</i>	602	653	1,255
<i>Yakisoba</i>	555	545	1,100
<i>Okonomiyaki</i>	436	390	826
Sake	320	413	733
Pocari Sweat	89	76	165
<i>Natto</i>	45	21	66

- ① ア more popular イ the most popular ウ as popular as エ three times as popular as
 ② ア more イ most ウ almost エ as high as
 ③ ア least イ less ウ smallest エ little
 ④ ア the same as イ more than ウ many エ bigger
 ⑤ ア each イ another ウ other エ both

〔VI〕 次の英文は、中学生の二人の会話です。二人のやりとりを読み、それぞれの設問に対する答えをア～エの中から1つずつ選び、記号で答えなさい。

Jonny: Hi, Hanna. Did you do your *hidden picture homework yesterday?
 Hanna: Hello, Jonny. Well, I tried, but it is difficult for me to solve this question.
 Jonny: Why do you think ①that?
 Hanna: Mr. Charles wanted us to find nine animals in the picture, but I could only find two.
 Jonny: Do you have the homework now? Please tell me the things you found.
 Hanna: Here, I will show you.
 Jonny: Um...Hanna, I don't think these are hidden animals in the picture.
 Hanna: What do you mean? These are animals, right? This is a small bird, and this is a lion.
 Jonny: ②You haven't found any hidden animals yet. Let me see... I will find one animal... Here! This is the hidden animal. You need to find the animals *camouflaged and hidden in the *scenery.
 Hanna: Oh, I see. This is interesting! An elephant is here. It is in the scenery.
 Jonny: You're right.
 Hanna: OK...Oh no. Mr. Charles is going to give me a bad grade on my homework.
 Jonny: Don't worry. Mr. Charles asked us to finish this homework by next Friday, so you still have three more days to do it perfectly.
 Hanna: Oh, that's great to hear! I will try to find the other animals again.
 Jonny: Yes, you should do that! Also, you should read some animal books. They may help you to find animals, I think.
 Hanna: Yes. I will do so. Thank you for your help.
 Jonny: You're welcome.
 Hanna: I'll go home and do my homework!
 Jonny: OK. Bye.

〔語注〕 *hidden picture 隠し絵 *camouflage カモフラージュする *scenery 風景

- (1) 下線部①that が指す内容として適するものを下から選び、記号で答えなさい。
- ア Hanna couldn't do her homework well.
 - イ Jonny tried to do his homework, but he couldn't do it well.
 - ウ Jonny did his homework well.
 - エ Hanna wanted Jonny to find animals.
- (2) Hanna が最初に見つけた動物として適するものを下から選び、記号で答えなさい。
- ア A bird.
 - イ An elephant.
 - ウ A pig.
 - エ A wolf.
- (3) 下線部②の表す意味として適するものを下から選び、記号で答えなさい。
- ア Hanna couldn't do her homework seriously.
 - イ Hanna didn't know what to do with her homework.
 - ウ Hanna couldn't find any animals.
 - エ Hanna could only find two animals.
- (4) Hanna と Jonny の宿題の提出期限として適するものを下から選び、記号で答えなさい。
- ア This Friday.
 - イ This Wednesday.
 - ウ Next Monday.
 - エ Next Friday.
- (5) 本文の内容と異なるものを下から2つ選び、記号で答えなさい。
- ア Hanna found two animals first, but they were not the correct answers.
 - イ Hanna still has another three days to finish her homework.
 - ウ Jonny didn't tell her how to solve their homework.
 - エ Hanna will give up finishing her homework.

〔VII〕 次の英文を読んで、以下の設問に答えなさい。

Hamburgers are one (①) the most popular foods in America. It is so popular that it could even be the symbol of America. There are many reasons for this. Hamburgers are quick to make, inexpensive, delicious, and easy to eat. On average, Americans eat about three hamburgers per person a week.

Where and how did the hamburger begin? No one knows for sure, but the combination of burger and bun probably started in America. There are many stories. According to one, in 1885 two brothers were selling food (②) a festival in the city of Hamburg, New York. One day they ran out of pork, so they decided to use ground beef. They did not like the taste, so they put in coffee and sugar to make it taste better. Then they added two pieces of bread so people could carry the food. Someone asked, "What do you call this?" The brothers did not know. One of them looked up and saw the sign "Hamburg Fair." He decided to call it the "Hamburger Sandwich." In time, hamburgers came with salt, pepper, ketchup, and little pieces of onion.

In the 1920s, hamburgers became even more popular. In 1921, the first restaurant chain to sell only hamburgers opened. It was called *White Castle*, and sold hamburgers (③) five cents each. The first cheeseburger came in the 1930s, and was made by just putting a slice of cheese on top of the meat. Once the cheese melted, the burger had a completely new taste. Since it was so easy to carry, many people ate their "burgers" while driving. The first restaurant with a

drive-through opened in California in 1948.

In the 1960s, many toppings were added to the hamburger such (④) tomatoes, lettuce, onions, and pickles, and it became known as the "California Burger." Now, with many more toppings such (④) bacon, avocado, chili, mushrooms, and eggs, the hamburger is more popular than ever. And yet, even after a century, the basic hamburger is still the same.

～シグマベスト 英語長文演習シリーズ SWITCH 2 (文英堂)～
※作問の都合上、本文を一部改変。

【語注】 *bun 小型の丸いパン *run out of 使い果たす *ground beef 牛ひき肉

- (1) 本文中の(①)～(④)に入れるのに、最も適切な前置詞を以下の語群から選んで書きなさい。ただし、(④)は2か所あり、同じ語が入ります。

【語群】

in / up / for / at / of / by / to / on / from / as

- (2) hamburger という名前が誕生する前、兄弟の一人があるものを見てこの食べ物の名前を付けたが、何を見た時だったか。下から一番近いものを選び、記号で答えなさい。
ア The name on the sign.
イ The name on the door.
ウ The name of a person.
エ The name of the restaurant.
- (3) はじめてチーズバーガーが姿を見せたのは何年のできごとだったか。最も近い年号を下から選び、記号で答えなさい。
ア In 1921.
イ In 1930.
ウ In 1948.
エ In 1960.
- (4) 本文に合うように、以下の英文の()に入れる単語を本文の中から抜き出しなさい。
Tomatoes, lettuce, onions, and pickles were added to the hamburger, and it became the () (). It has been famous since that time.
- (5) Hamburger は持ち運びしやすいという点から、あることをしながら食べられていたという例が挙げられています。本文の内容に適するものを下から選び、記号で答えなさい。
ア When people go shopping.
イ When people drive.
ウ When people walk down the street.
エ When people go to a castle.
- (6) 本文の内容と異なるものを下から選び、記号で答えなさい。
ア Centuries have passed, and the original hamburger has been changed.
イ No one knows how hamburgers started, but there are a lot of stories.
ウ Recently, the burger has started to have more things in it.
エ When sellers used ground beef, they didn't like its taste, so they put in coffee and sugar.

I	(1) ①	as	②	fast	(2) ③	was	④	made/built	各1点			
	(3) ⑤	What	⑥	difficult/hard	(4) ⑦	doesn't	⑧	he				
	(5) ⑨	either	⑩	or	(6) ⑪	never	⑫	watched/seen				
	(7) ⑬	to	⑭	visit								
II	(1) ①	which/that	②	were	(2) ③	the	④	tallest	各1点			
	(3) ⑤	want	⑥	to	(4) ⑦	have	⑧	lost				
	(5) ⑨	enough	⑩	to	(6) ⑪	without	⑫	saying				
	(7) ⑬	wish	⑭	could								
III	(1)	passenger	(2)	garden	(3)	bridge	各2点					
	(4)	factory	(5)	museum	(6)	taxi						
IV	(1) ①	ウ	②	エ	(2) ①	カ	②	イ	③	キ	各2点	
V	①	イ	②	ウ	③	イ	④	ア	⑤	エ	各2点	
VI	(1)	ア	(2)	ア	(3)	イ	(4)	エ	(5)	ウ	エ	各3点
VII	(1) ①	of	②	at	③	for	④	as	*			
	(2)	ア	(3)	イ	(4)	(California)(Burger)						
	(5)	イ	(6)	ア	* (1)各2点 (2)2点 (3)3点 (4)3点 (5)3点 (6)3点							

受験番号		氏名		得点	
------	--	----	--	----	--

注意事項

1. 問題は ① ~ ⑤ まで、4ページあります。
2. 解答はすべて解答用紙に記入しなさい。
3. 解答は簡単な形に直して書きなさい。
4. 定規・コンパス・分度器は使用できません。
5. 問題用紙の余白は計算に使って構いません。

受験番号

氏 名

□1 次の各問いに答えよ。

(1) $-4^2 - 3 \times (-2) \div \frac{3}{5}$ を計算せよ。

(2) $a - b - \frac{2a - b}{3}$ を計算せよ。

(3) 方程式 $x - 1 = 0.3(x + 6)$ を解け。

(4) 傾きが -3 であり、点 $(2, -1)$ を通る直線の式を求めよ。

(5) $(x - 1)^2 - 3(x - 2)$ を計算せよ。

(6) $2\sqrt{2} \times \sqrt{48} - \frac{4}{\sqrt{2}} \times \sqrt{3}$ を計算せよ。

(7) $x = \sqrt{7} + 2$, $y = \sqrt{7} - 2$ のとき, $2xy - 3x$ の値を求めよ。

(8) $2x(x - 8) + 4(x + 4)$ を因数分解せよ。

(9) 2次方程式 $2x^2 + 4x + 1 = 0$ を解け。

2 次の各問いに答えよ。ただし、(6)、(7)は途中式を書くこと。

(1) 大小2個のさいころを同時に投げるとき、出る目の和が6になる確率を求めよ。

(2) 次のデータは、A市の1年間の平均気温を月ごとに調べ、気温が低い順に並べたものである。

5, 8, 12, 13, 15, x , y , 19, 20, 24, 28, 30 (°C)

中央値が18°Cであるとき、平均値を求めよ。

(3) 下の図で、直線 l , m が平行であるとき、 $\angle x$ の大きさを求めよ。

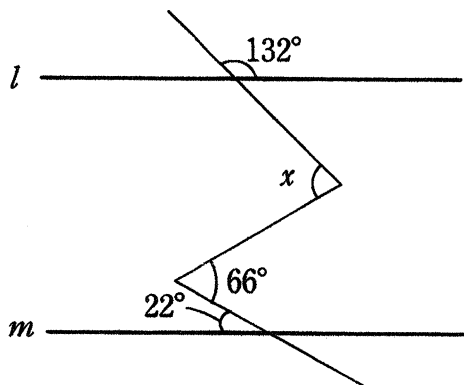

(4) 関数 $y = -2x^2$ において、 x の変域が $-1 \leq x \leq 2$ のとき、 y の変域を求めよ。

(5) 何人かの生徒にチョコレートを配る。1人に3個ずつ配ると13個余り、1人に7個ずつ配ると11個足りない。このときチョコレートの個数を求めよ。

(6) 2つの容器A, Bがある。2つの容器には合計132 Lの水が入っている。容器Aから容器Bに24 Lの水を移すと、容器Aと容器Bに入っている水の量の比は4:7になった。はじめに容器Aに入っていた水の量を求めよ。

(7) ある正の整数 x を2乗してから5を足すところを、誤って5倍してから2を足したため、計算結果が正しい答えより107小さくなった。正の整数 x を求めよ。

- ③ 右の図のように関数 $y = \frac{1}{2}x^2$ と直線 m の交点を A, B とする。A, B の x 座標はそれぞれ $-2, 4$ である。原点を O とし、次の各問いに答えよ。

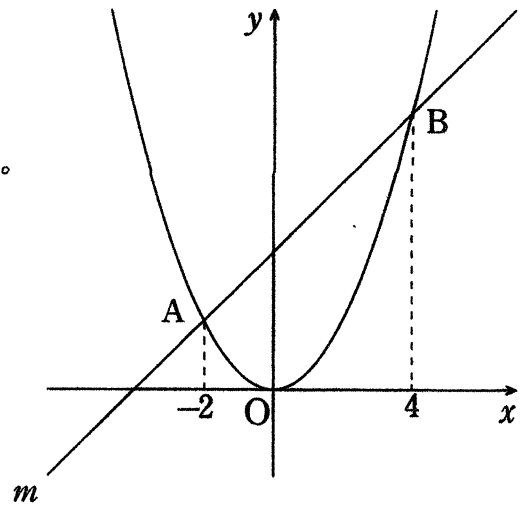

- (1) 直線 m の式を求めよ。
- (2) $\triangle OAB$ の面積を求めよ。
- (3) 点 A を通り、 $\triangle OAB$ を 2 等分する直線の式を求めよ。
- (4) 放物線上の点 O と点 B の間に異なる点 P をとる。このとき、 $\triangle OAB = \triangle PAB$ となるような点 P の座標を求めよ。

- ④ 次の各問いに答えよ。

- (1) 右の図において、 $DE \parallel BC$ のとき、 x の値を求めよ。

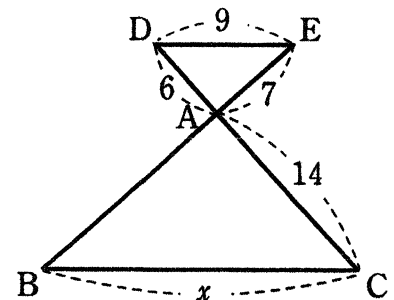

- (2) 右の図において、 $\angle x$ の大きさを求めよ。
ただし、点 O は円の中心とする。

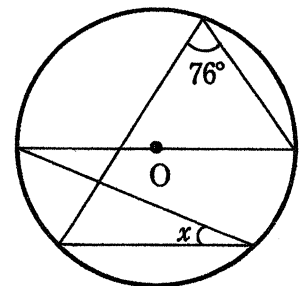

- (3) 右の図は、 $AD \parallel BC$ の台形である。台形の面積を求めよ。

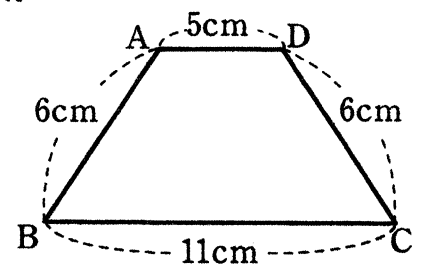

- 5 右の図は円錐の展開図であり、おうぎ形の半径は10cm, 中心角は 216° である。
次の各問いに答えよ。ただし、円周率は π とする。

(1) 円錐の表面積を求めよ。

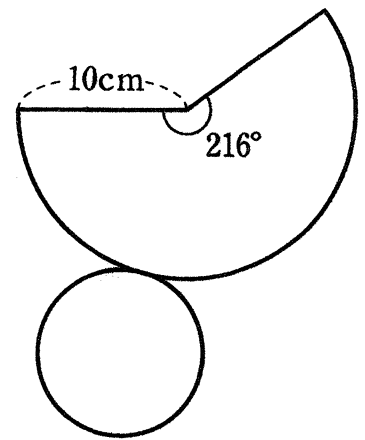

(2) 円錐の体積を求めよ。

(1)	-6	(2)	$\frac{a-2b}{3}$	(3)	$x = 4$
(4)	$y = -3x + 5$	(5)	$x^2 - 5x + 7$	(6)	$6\sqrt{6}$
(7)	$-3\sqrt{7}$	(8)	$2(x-2)(x-4)$	(9)	$x = \frac{-2 \pm \sqrt{2}}{2}$

(1)	$\frac{5}{36}$	(2)	17.5 °C	(3)	$\angle x = 92^\circ$
(4)	$-8 \leq y \leq 0$	(5)	31 個		
(6)	はじめに容器Aに入っていた水の量を x L, 容器Bに入っていた水の量を y Lとする。 $\begin{cases} x + y = 132 & \dots \textcircled{1} \\ (x - 24) : (y + 24) = 4 : 7 & \dots \textcircled{2} \end{cases}$ $\textcircled{2}$ を整理すると $7x - 4y = 264 \dots \textcircled{3}$ $\textcircled{1}$ 、 $\textcircled{3}$ をとくと、 $x = 72$ <div style="text-align: right;"><u>72</u> L</div>				
(7)	$x^2 + 5 = (5x + 2) + 107$ $(x - 13)(x + 8) = 0$ $x = -8, 13$ x は正の整数なので、 $x = 13$ <div style="text-align: right;"><u>$x = 13$</u></div>				

(1)	$y = x + 4$	(2)	12
(3)	$y = \frac{1}{2}x + 3$	(4)	P(2 , 2)

(1)	$x = 21$	(2)	$\angle x = 14^\circ$	(3)	$24\sqrt{3} \text{ cm}^2$
-----	----------	-----	-----------------------	-----	---------------------------

(1)	$96\pi \text{ cm}^2$	(2)	$96\pi \text{ cm}^3$
-----	----------------------	-----	----------------------

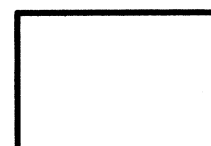

各4点×25問

受験番号

氏名
